



CLASSIC

Macchina a due gusti più mix da pavimento. Ideale per produrre gelato soft e frozen yogurt.
Fondamentale



Altissima versatilità e capacità produttiva: a gravità o con pompa, la macchina soddisfa ogni cliente

Garantisce continuità di erogazione anche nei momenti di massimo afflusso di clienti

Elevata versatilità e flessibilità di

Soddisfa le necessità di ogni cliente producendo un'ampia gamma di specialità: gelato soft, frozen yogurt, sorbetti di frutta e monoporzioni

Possibilità di impostare consistenze diverse a seconda della miscela utilizzata e facilità di modifica dell'overrun



Configurazioni disponibili

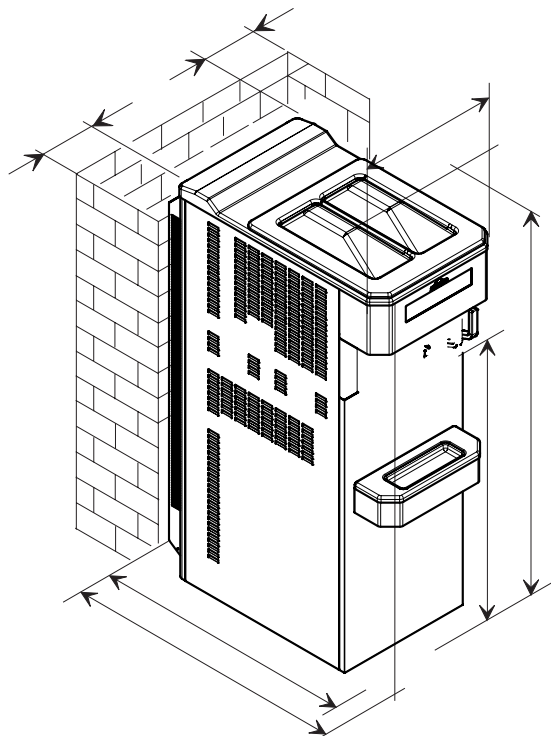

Con il nostro sistema di autopastorizzazione, la macchina può essere lavata e smontata solo 9 volte l'anno



Monitoraggio remoto delle funzioni della macchina. Facilita il servizio di assistenza e fornisce informazioni sull'utilizzo generando report



Kit opzionale per riempire bicchierini, cannoli e realizzare monoporzioni di gelato



Mixer integrato con cucchiai monouso per mescolare granelle e topping nel gelato



Sistema automatico di riempimento acqua nelle vasche, per miscelare le polveri direttamente in vasca, risparmiando tempi e riducendo la possibilità di errori di dosaggio

Fusibile

P	2+1	Pompa Gravità	(75gr porzioni) 630	lt	lt	kW	A	400/50/3	Aria/Acqua	R404	kg
G			600	13+13	1,75	5,0 4,8	16				310 300

la capacità produttiva può variare in base a: miscela utilizzata e temperatura del luogo di lavoro

altri voltaggi e cicli disponibili su richiesta